

VISTA DALL'ALTO scala 1:25

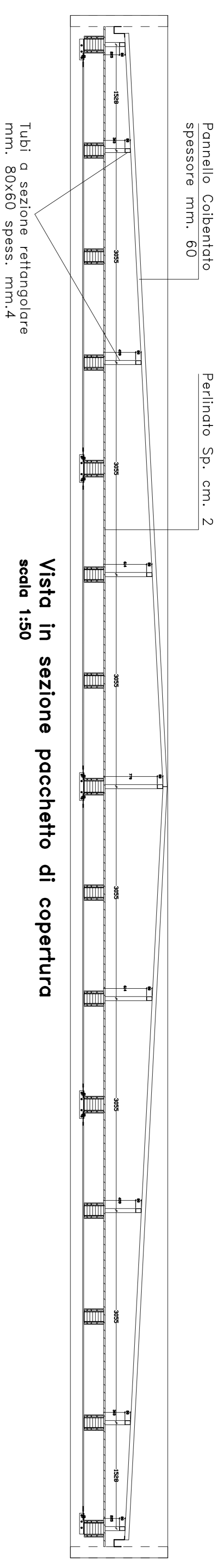

Vista in sezione pacchetto di copertura  
scala 1:50

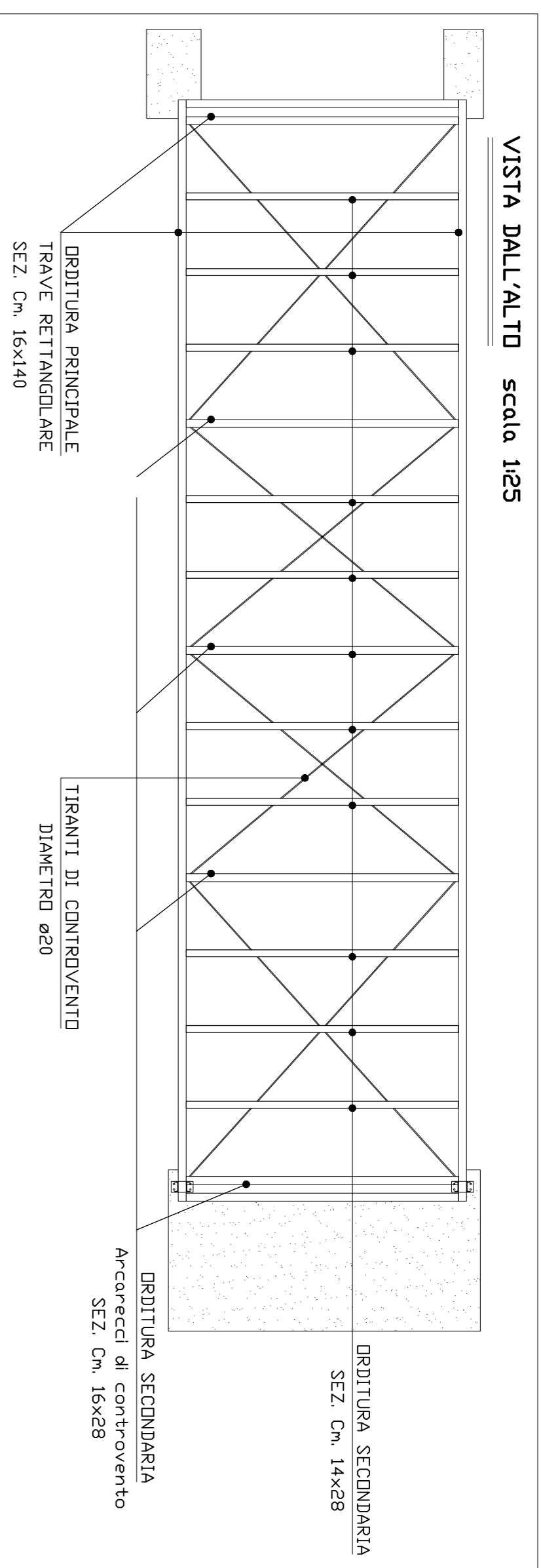
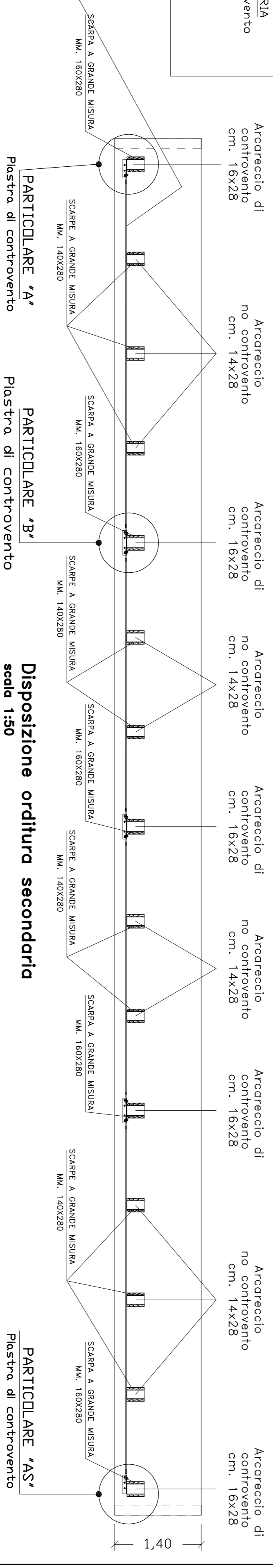

Disposizione orditura secondaria  
scala 1:50

Scala 1:50

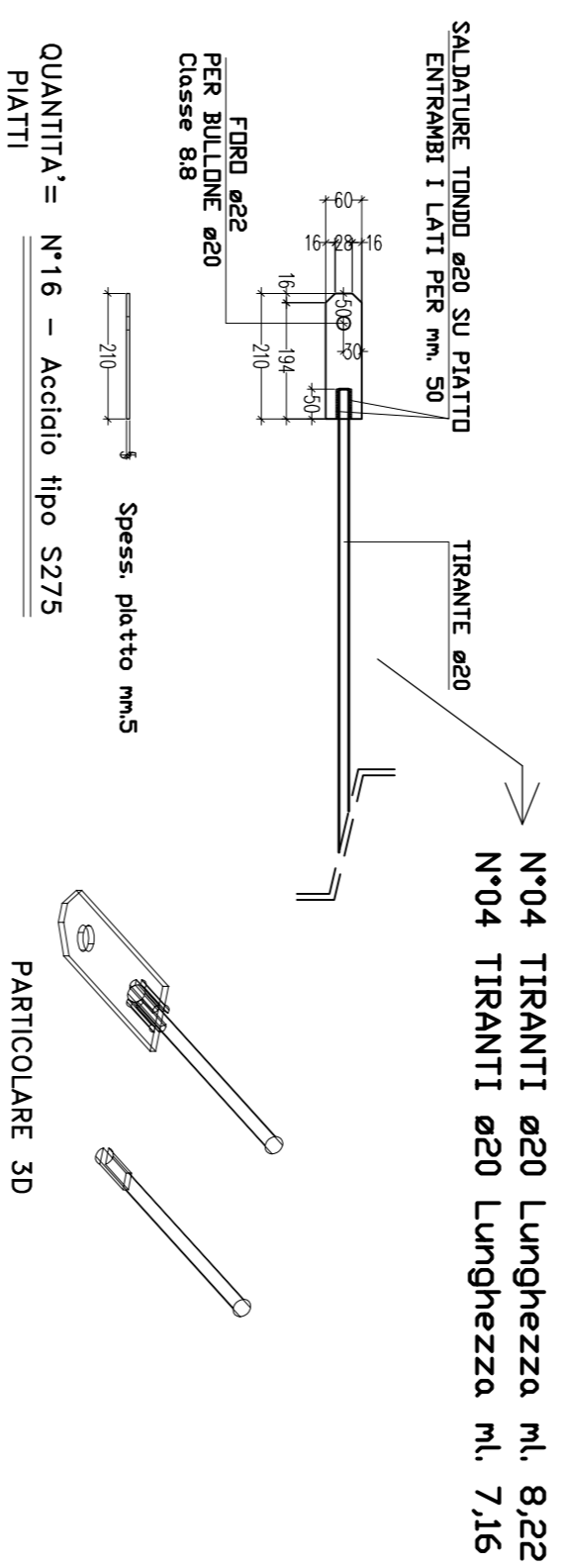

N°04 TIRANTI Ø20 Lunghezza ml. 8,22  
N°04 TIRANTI Ø20 Lunghezza ml. 7,16

Arccrecci tipo 1  
(Controvento)

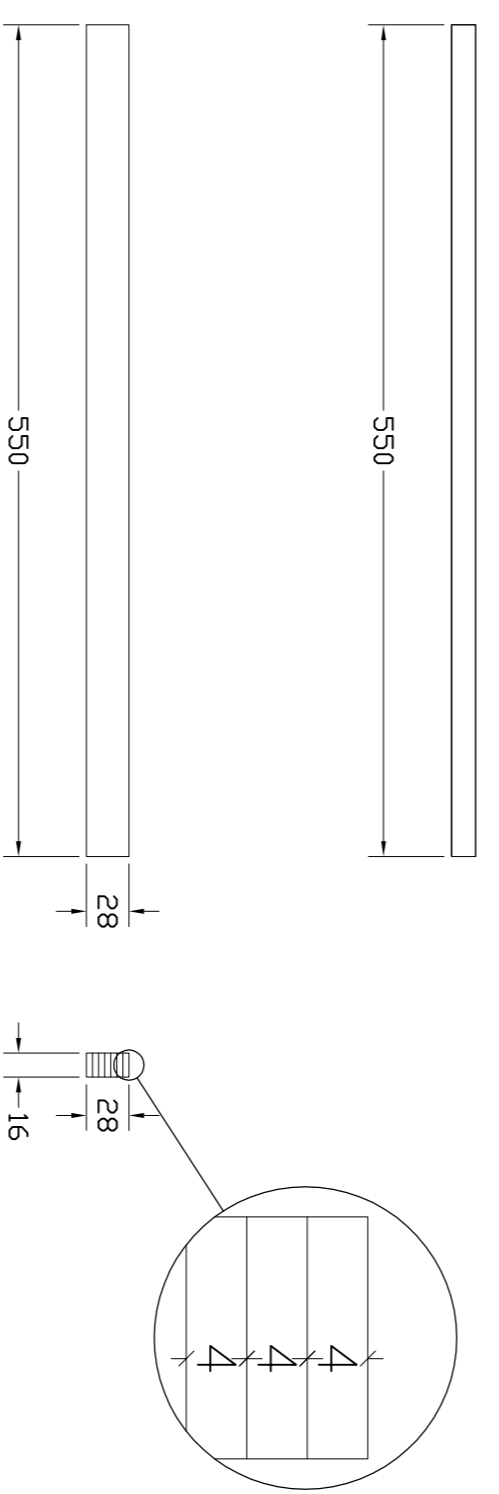

Scala 1:50

Arccrecci tipo 2  
(no controvento)

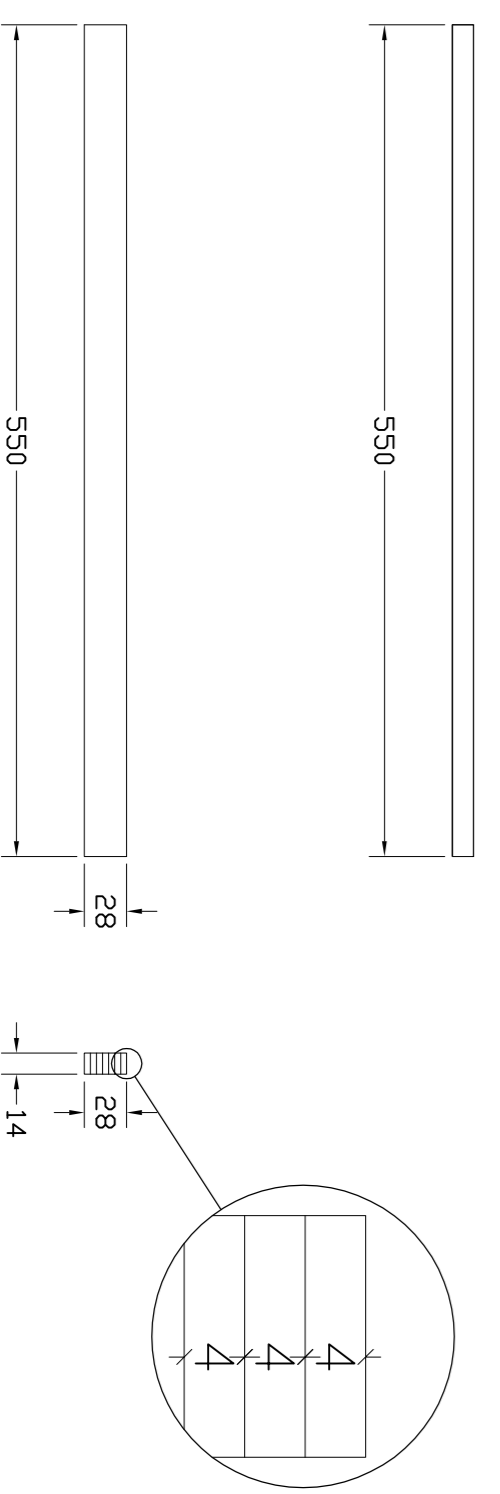

PARTI ANGOLARI DI CONTROVENTO 'A' e 'AS'  
scala 1:25

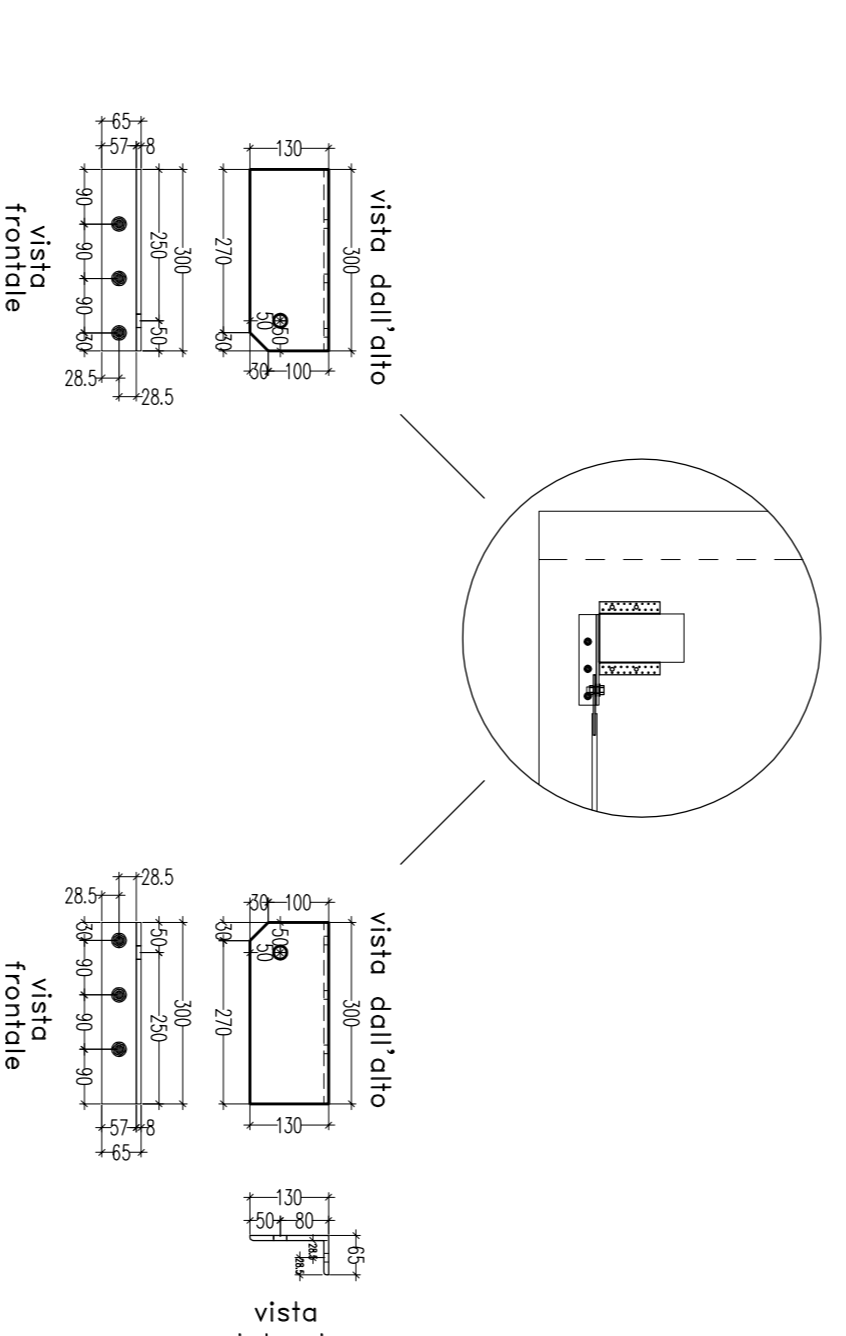

TIPOL. "A" - scala 1:25  
QUANTITA' N°02  
Acciaio S275  
Bulloni classe 8.8

TIPOL. "AS" - scala 1:25  
QUANTITA' N°2  
Acciaio S275  
Bulloni classe 8.8

PARTI ANGOLARI DI CONTROVENTO 'B'  
scala 1:25

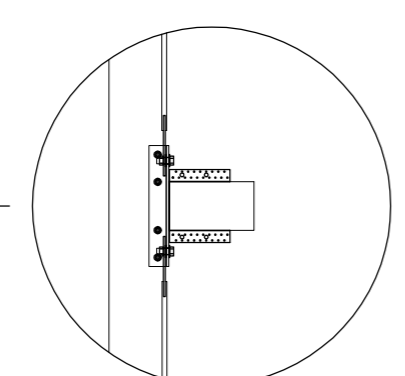

visto dall'alto

vista laterale

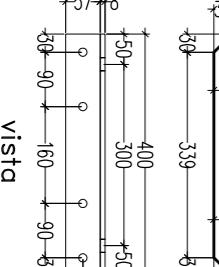

vista frontale

TIPOL. "C" - scala 1:25  
QUANTITA' N°06 - FE360 CLASSE 8.8

Scarpa a GRANDE MISURA PER ARCCRECCI DI CONTROVENTO  
Dimensioni MM. 160x280  
Scala 1:25

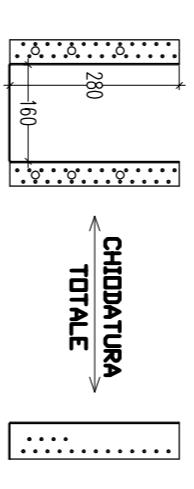

Quantità 10  
Tipo PF20145  
Dm. mm. 160x280  
N°240 Chiodi ø3x30 mm. per fissaggio sull'orditura principale  
N°240 Chiodi ø3x30 mm. laterali dal travetto  
CHIAMATURA CLASSE B8  
CHIAMATURA CLASSE B8  
Dimensioni MM. 160x280  
Scala 1:25

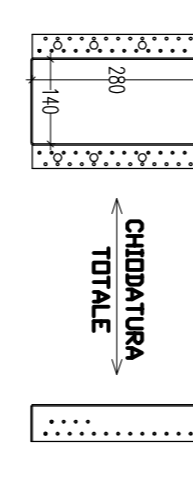

Quantità N°20  
Tipo PF20145  
Dm. mm. 140x280  
N°1080 Chiodi ø3x30 mm. per fissaggio sull'orditura principale  
N°1080 Chiodi ø3x30 mm. laterali dal travetto  
CLASSE B8

**ORDITURA SECONDARIA – Pensilina**  
Quantità: N°05 – sez. cm. 16x28 – Lunghezza ml. 5,50  
Quantità: N°10 – sez. cm. 14x28 – Lunghezza ml. 5,50  
Classe legno: GL24H  
Resistenza al fuoco: "R60"  
Acciaio: S275

COMMITTENTE	Prov. Regionale di Ragusa Comune Pezallo (RG)	Rev.n.	Data
LOCALITÀ			
OGGETTO	Stazione di servizio passeggeri porto di Pozzallo		
DESCRIZIONE	Orditura secondaria portico – Travi rettangolari – Particolari di controvento		
Studio	PROGETTO N. S/1103	DATA	
Dir. Ing. C. Moltisanti	Progettista: S/1103	Dir. Ing. C. Moltisanti	
Dir. Ing. C. Moltisanti	Collaboratori: S/1103	Dir. Ing. C. Moltisanti	
Dir. Ing. G. Moltisanti	Disegn. A.M.	Dir. Ing. G. Moltisanti	

Questo disegno è di N. proprietà e non può essere riprodotto o ristampato o usato in altri progetti senza la nostra autorizzazione.